

P & P



1086/71 - 633/STC



ISO 9001:2015



LAB N° 1897L
LAT N° 178



QUALIFICA n°01/2021

Ponti, viadotti e passerelle

QUALIFICHE PROFESSIONALI

P&P nasce dalla professionalità e dalle strutture di Ismes Spa (storico centro di ricerca dell'Enel) per operare nei campi della Consulenza, Progettazione, Sperimentazione e Taratura di strumenti di misura. La sede operativa comprende i laboratori e l'area ingegneria. P&P esegue le proprie attività sia in laboratorio sia in campo, a supporto di aziende, professionisti, enti pubblici e privati, rispondendo alle diverse esigenze in tempo reale, in ambito nazionale ed internazionale.

La struttura si avvale di tecnici specializzati nei diversi settori d'intervento che comprendono l'edilizia civile ed industriale, i beni monumentali, le infrastrutture di trasporto, la qualifica di materiali, componenti e prodotti industriali, il patrimonio ambientale, la sicurezza ed igiene negli ambienti di lavoro, la taratura e certificazione di strumenti di misura. L'attività di diagnostica, rilievo e controlli sulle strutture riveste un ruolo centrale dell'area ingegneria e coinvolge, ogni qualvolta si rende necessario, anche i laboratori di prova del gruppo con concessione ministeriale.

P&P vanta un organico di oltre 60 professionisti laureati o diplomati nelle discipline scientifiche di interesse, la diversità e la pluralità del portfolio servizi e delle conoscenze dei propri tecnici rendono P&P il partner ideale per Professionisti, Imprese di Costruzioni, General Contractor, Fondi immobiliari ed Enti Pubblici.

La società e i suoi professionisti vantano accreditamenti e certificazioni che permettono di operare secondo i più alti standard qualitativi del settore, tra i quali si annoverano la Concessione Ministeriale ai sensi della Legge 1086/71 art. 20, D.P.R. 380/01 art. 59 e Circolare 633/STC, l'accredito tramite l'ente ACCREDIA dei laboratori e la certificazione RINA per il settore ferroviario. Le principali certificazioni del personale sono rivolte al settore della diagnostica e delle prove in situ; P&P dispone di operatori qualificati addetti alle prove non distruttive secondo la normativa UNI EN ISO 9712.

Le infrastrutture di trasporto su strada e su ferrovia hanno da sempre fatto parte dell'ambito d'intervento di P&P. In particolare, nella fase di esercizio delle opere, P&P supporta l'Ente gestore dell'infrastruttura viaria in tutte le attività previste dalle "Linee guida per la classificazione e gestione del rischio, la valutazione della sicurezza ed il monitoraggio dei ponti esistenti".

P&P è specializzata nelle fasi di ispezione e censimento, indagini diagnostiche e monitoraggio, indagini sul comportamento globale, valutazione della capacità portante, progettazione di nuovi manufatti e consolidamento strutturale.

PASSERELLA CICLO PEDONALE SULL'ANIENE

Anno:
2022 - in corso

Oggetto:
Realizzazione ex-novo

Incarico:
Rilievo topografico
Indagini geognostiche
Valutazione paesaggistica
Progetto strutturale
Progetto idraulico

Localizzazione:
Roma

Descrizione:
Progetto definitivo, esecutivo e del coordinamento della sicurezza in fase di progettazione dell'intervento di realizzazione di una passerella ciclopedonale nella riserva naturale Valle dell'Aniene in Comune di Roma Capitale.

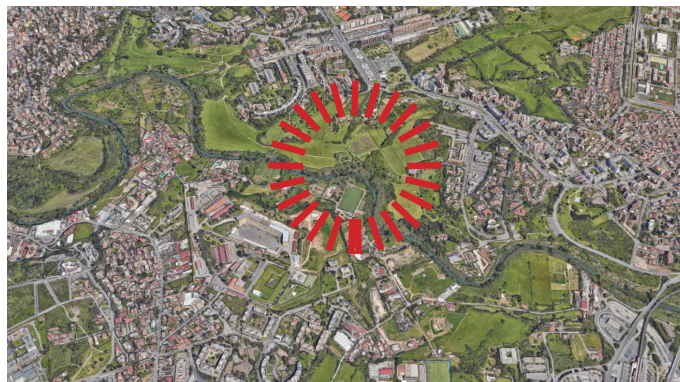

Vista satellitare con ubicazione dell'intervento



Ortofoto dell'area di progetto



Esecuzione di indagini geognostiche

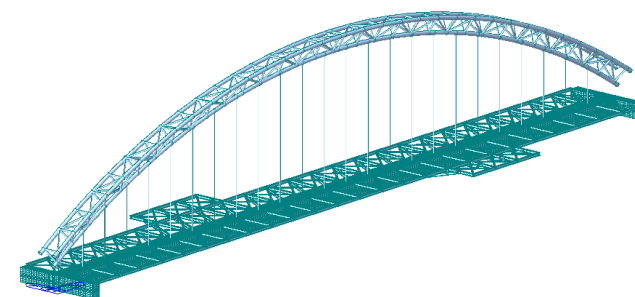

Modello FEM della passerella



Render dello stato di progetto della passerella



Render dello stato di progetto della passerella

PONTE SU SP11

Anno:
2023

Oggetto:
Verifica di transitabilità

Incarico:
Rilievo
Indagini diagnostiche
Verifica di transitabilità

Localizzazione:
Treviglio (BG)

Descrizione:
Verifica di transitabilità dell'Opera secondo le Linee Guida per la classificazione e gestione del rischio, la valutazione della sicurezza ed il monitoraggio dei ponti esistenti (decreto n. 204 del 1 luglio 2022). Incarico comprensivo dei rilievi, delle indagini diagnostiche conoscitive e della prova di carico.



Vista del ponte dal sedime ferroviario



Esecuzione di indagine georadar



Esecuzione di prova di carico

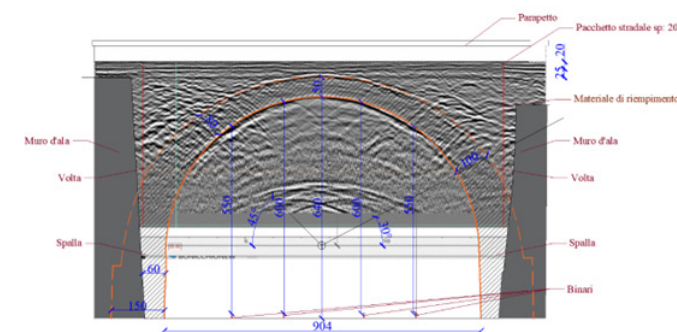

Ricostruzione geometrica da indagine georadar

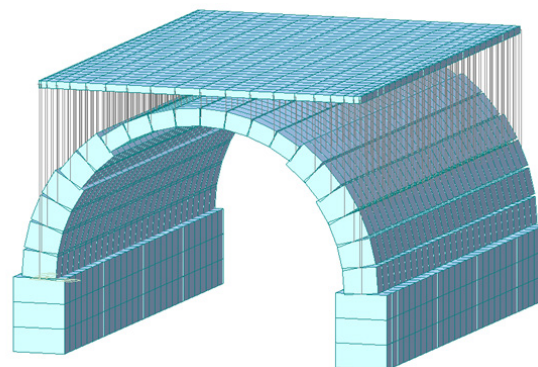

Modello FEM del ponte

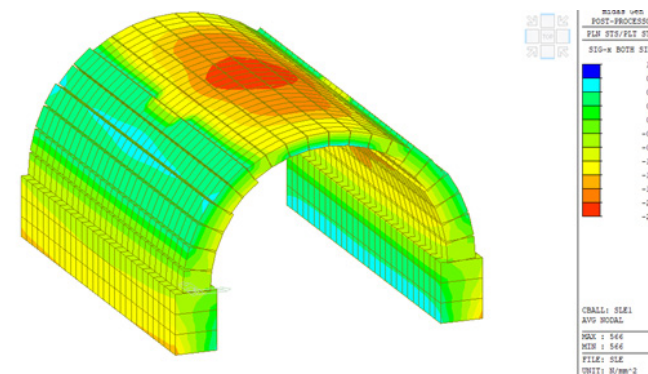

Verifiche strutturali sul ponte in calcestruzzo

PONTE IN VALLE VOLPERA

Anno:
2023

Oggetto:
Verifica di transitabilità

Incarico:
Rilievo
Indagini diagnostiche
Verifica di transitabilità

Localizzazione:
Gaverina Terme (BG)

Descrizione:
Verifica di transitabilità dell'Opera secondo le Linee Guida per la classificazione e gestione del rischio, la valutazione della sicurezza ed il monitoraggio dei ponti esistenti (decreto n. 204 del 1 luglio 2022). Incarico comprensivo dei rilievi e delle indagini diagnostiche conoscitive.



Tavola storica di progetto



Vista dell'intradosso dell'impalcato

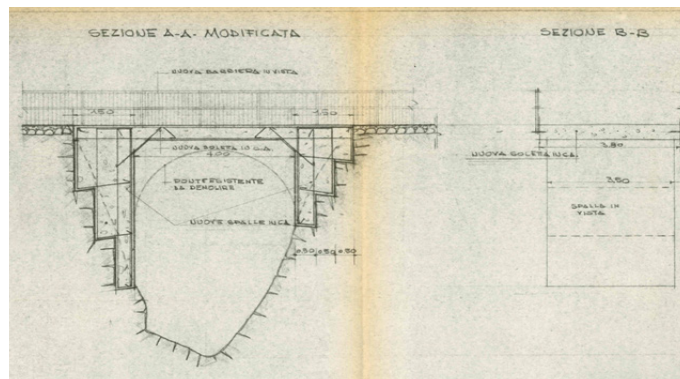

Vista dell'estradosso dell'impalcato



Esecuzione di indagini diagnostiche

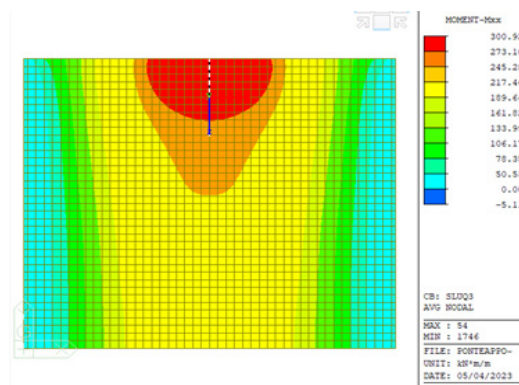

Momento flettente con vincolo di cerniera

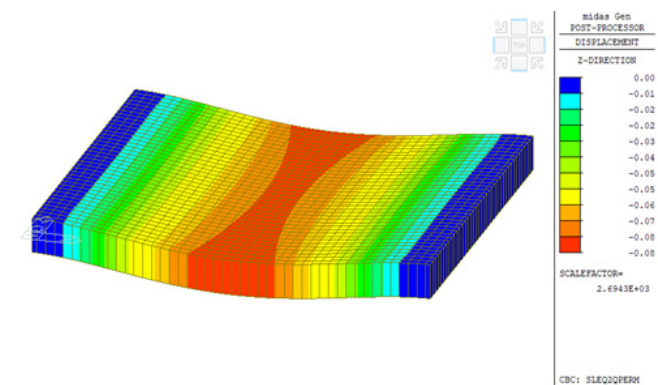

Freccia in combinazione quasi permanente vincolo di incastro

PONTE DI VIA ROMA

Anno:
2023

Oggetto:
Verifica di transitabilità

Incarico:
Rilievo
Indagini diagnostiche
Verifica di transitabilità

Localizzazione:
Binasco (MI)

Descrizione:
Verifica di transitabilità dell'Opera secondo le Linee Guida per la classificazione e gestione del rischio, la valutazione della sicurezza ed il monitoraggio dei ponti esistenti (decreto n. 204 del 1 luglio 2022). Incarico comprensivo dei rilievi, delle indagini diagnostiche conoscitive e prove di carico.



Vista dell'intradosso del ponte



Vista di dettaglio della spalla



Vista di dettaglio delle travi prefabbricate



Prova di carico con automezzi sull'impalcato

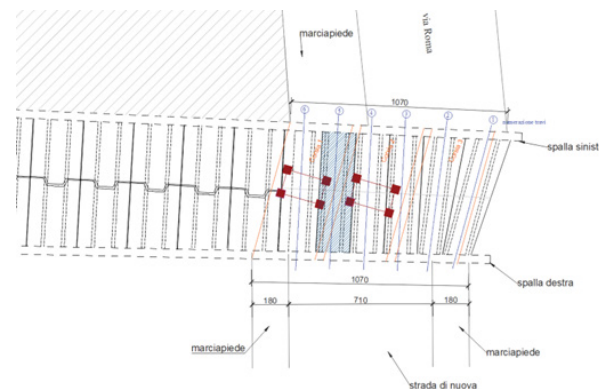

Schema di posizionamento dei carichi per la prova

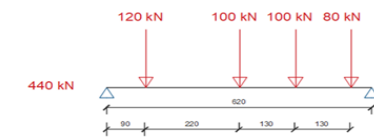

Schema disposizione dei carichi

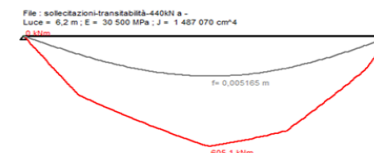

Momento flettente sollecitante - SLU - transitabilità mezzi pesanti

Simulazione delle frecce teoriche per la prova di carico

PONTE N.3 CASTELNUOVO BOCCA D'ADDA

Anno:
2022 - in corso

Oggetto:
Demolizione e ricostruzione

Incarico:
Rilievo
Campagna diagnostica
Verifica strutturale
Progetto

Localizzazione:
Castelnuovo Bocca d'Adda (LO)

Descrizione:
Progetto di fattibilità tecnico economico e definitivo dell'intervento di demolizione e rifacimento dell'infrastruttura sul colatore Gandiolo denominate Ponte n.3 nel Comune di Castelnuovo Bocca d'Adda, comprensivo di rilievo e campagna diagnostica.



Vista del ponte n.3 allo stato di fatto



Ortofoto dell'area di intervento

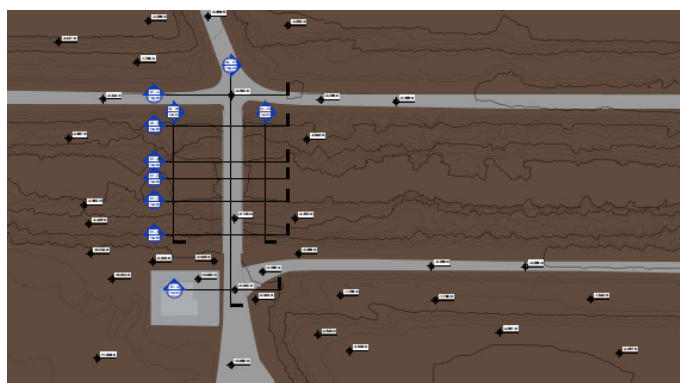

Planimetria generale dell'area allo stato di fatto

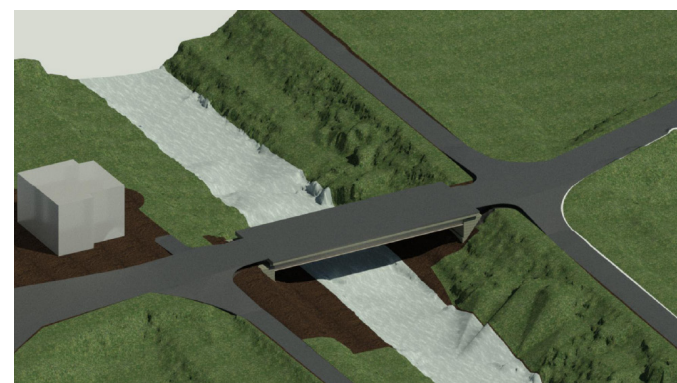

Modello BIM del nuovo ponte

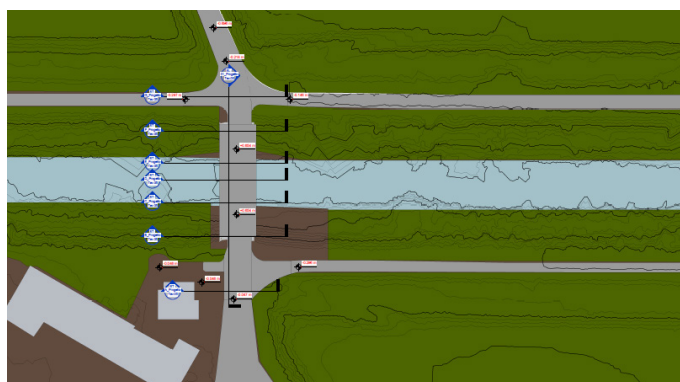

Planimetria generale dell'area allo stato di progetto

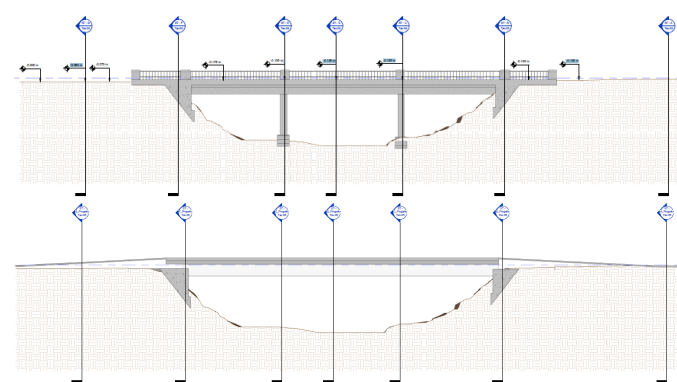

Confronto tra ponte esistente e ponte nuovo

PONTE “IL POGGIO”

Anno:
2022

Oggetto:
Messa in sicurezza

Incarico:
Rilievo
Progetto

Localizzazione:
Brembate (BG)

Descrizione:
Progetto di messa in sicurezza
del ponte “Il Poggio” sul fiume
Brembo, comprensivo di rilievo del
degrado.



Vista del ponte



Vista dell'intradosso dell'impalcato

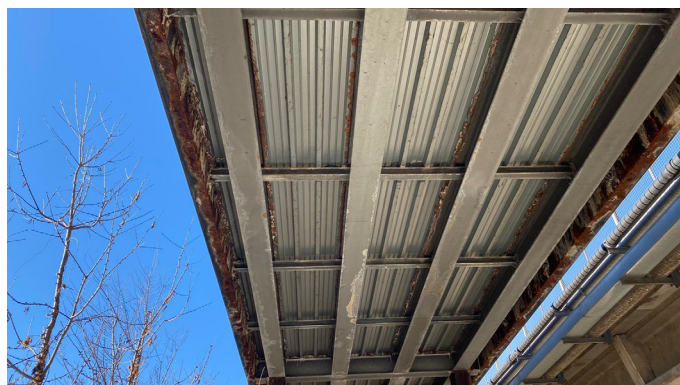

Rilievo del degrado dei cosciali



Rilievo del degrado della passerella metallica

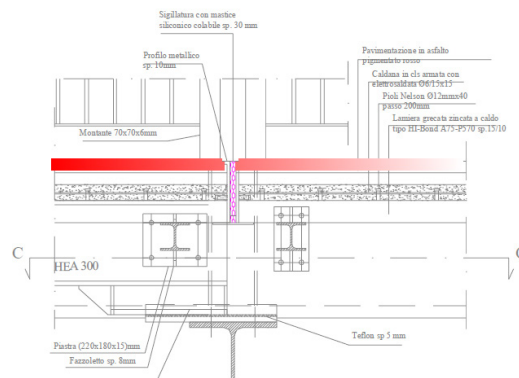

Dettaglio di rifacimento dei giunti

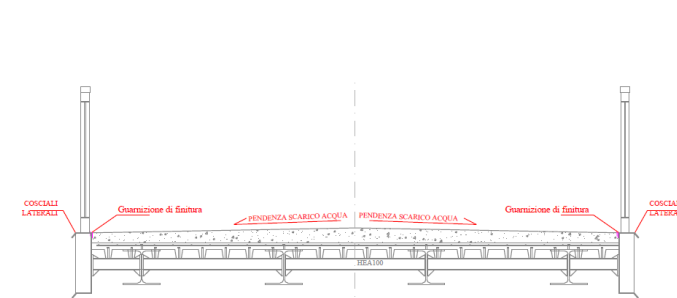

Dettaglio di rifacimento delle pendenze sull'impalcato

PONTE DI VIA RUGGERI

Anno:
2022

Oggetto:
Messa in sicurezza

Incarico:
Rilievo
Campagna diagnostica
Progetto
D.L.

Localizzazione:
Brembate (BG)

Descrizione:
Progetto di messa in sicurezza del ponte in via Ruggeri sul torrente lesina sul fiume Brembo, comprensivo di rilievo tramite laser scanner.



Vista del ponte con evidente scalzamento alla base della pila



Nuvola di punti del ponte ottenuta tramite laser scanner

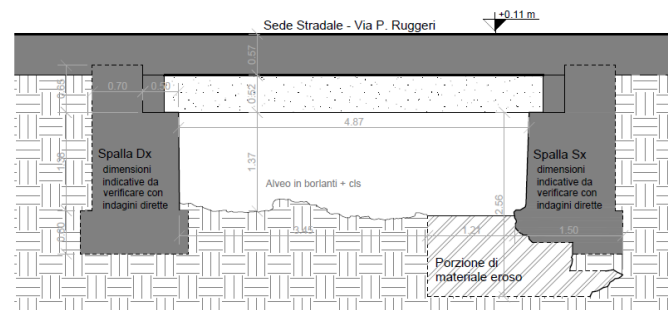

Sezione del ponte allo stato di fatto

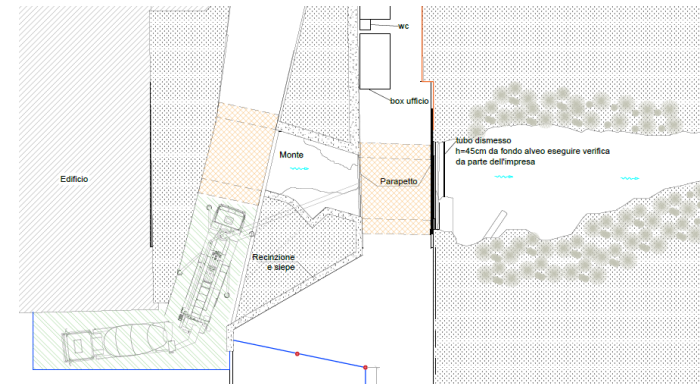

Layout di cantiere



Opere di passivazione delle armature delle travi in c.a.



Intervento di ripristino del fondo dell'alveo

PONTI N.1 E N.4 CASTELNUOVO BOCCA D'ADDA

Anno:
2021 - in corso

Oggetto:
Manutenzione straordinaria di
immobili vincolati secondo il D.
Lgs. 42/2004

Incarico:
Rilievo
Campagna diagnostica
Sistema di monitoraggio
Verifica strutturale
Progetto
Sicurezza
Direzione Lavori

Localizzazione:
Castelnuovo Bocca d'Adda (LO)

Descrizione:
Progetto esecutivo strutturale viario
per lavori in somma urgenza per il
ripristino delle funzionalità delle
infrastrutture sul colatore Gandiolo
denominate Ponte n.1 e Ponte n.4
nel Comune di Castelnuovo Bocca
d'Adda, comprensivo di rilievo e
campagna diagnostica.



Vista del ponte n.1



Vista del ponte n.4

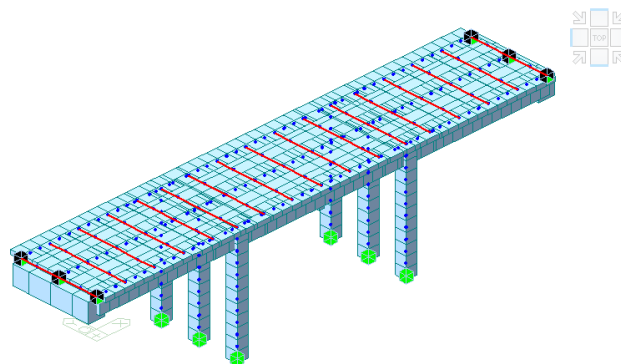

Modello FEM del ponte n.1

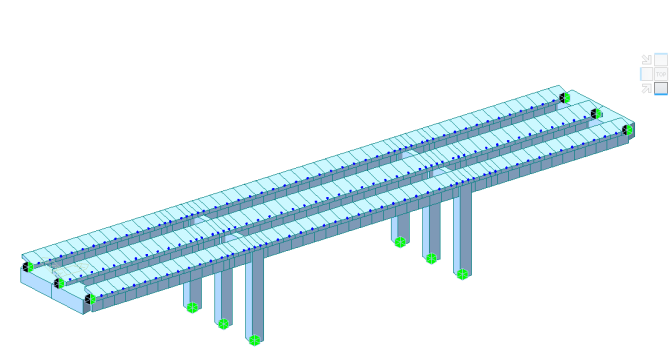

Modello FEM del ponte n.4

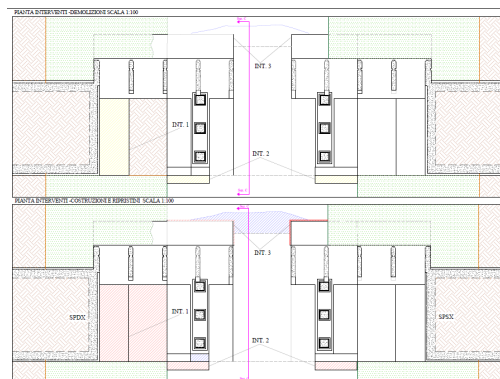

Dettagli di intervento sul ponte n.1

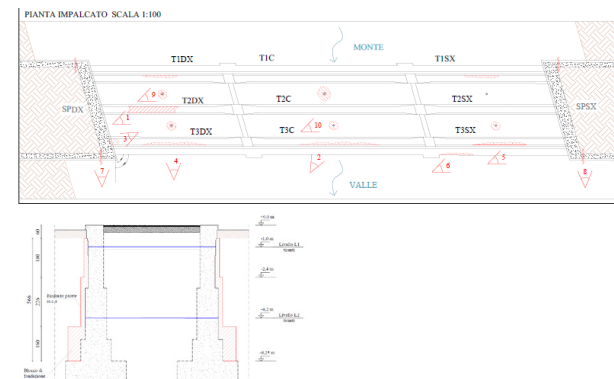

Dettagli di intervento sul ponte n.4

PASSERELLA CICLO PEDONALE SUL BREMBO

Anno:
2021 - 2022

Oggetto:
Realizzazione ex-novo

Incarico:
Progetto

Localizzazione:
Paladina (BG)
Almenno San Bartolomeo (BG)

Descrizione:
Progetto strutturale di fattibilità tecnico economica per la realizzazione della nuova passerella ciclopedonale sul fiume Brembo tra i comuni di Paladina (BG) ed Almenno San Bartolomeo (BG).

La nuova passerella, con funzione di connettore tra le due sponde del Brembo, ricoprirà un ruolo primario per la fruibilità delle piste ciclopedonali e per i percorsi naturalistici che si sviluppano tra le due sponde.

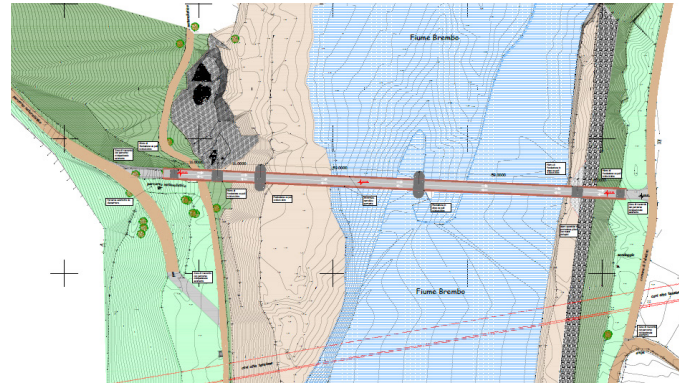

Planimetria di progetto



Render dello stato di progetto



Render di dettaglio dello stato di progetto

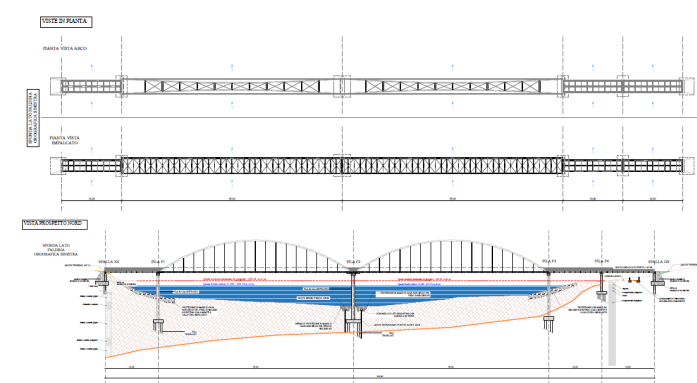

Pianta e prospetto strutturale del nuovo ponte

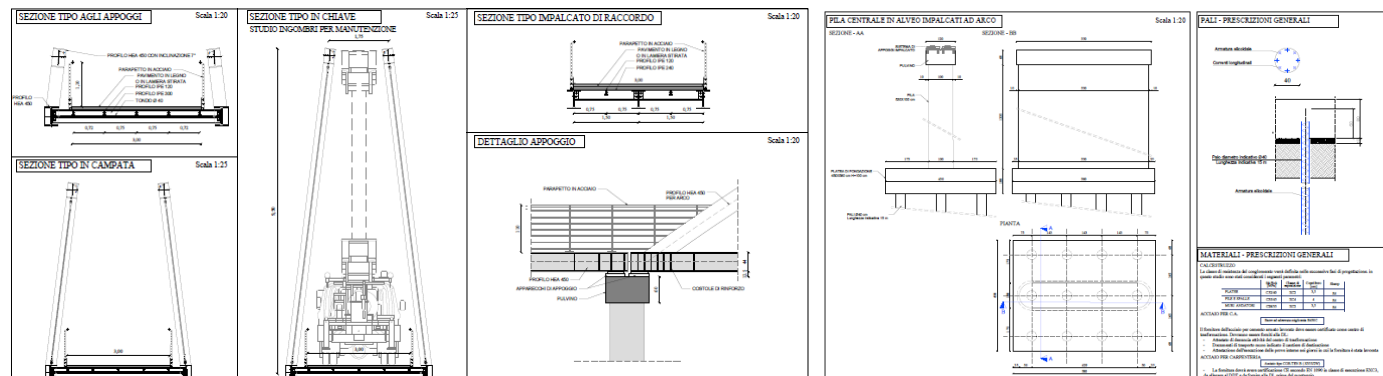

Dettagli costruttivi progettuali su impalcato, pile e sistema fondazionale

PONTE COLOMBO IN MONZA

Anno:
2019-2021

Oggetto:
Demolizione di ponte esistente e
realizzazione di nuovo ponte sul
fiume Lambro

Incarico:
Rilievo
Progetto definitivo
Progetto esecutivo
Direzione Lavori

Localizzazione:
Monza

Descrizione:
Demolizione del ponte esistente
a seguito di anomalie strutturali
riscontrate e realizzazione di un
nuovo ponte soggetto a traffico
veicolare e ciclo-pedonale per
l'accesso al centro storico. La
struttura è stata realizzata in
carpenteria metallica con cappa
di calcestruzzo di completamento.



Vista da drone del ponte esistente



Vista da drone del ponte esistente



Nuvola di punti da laser scanner e drone del ponte esistente

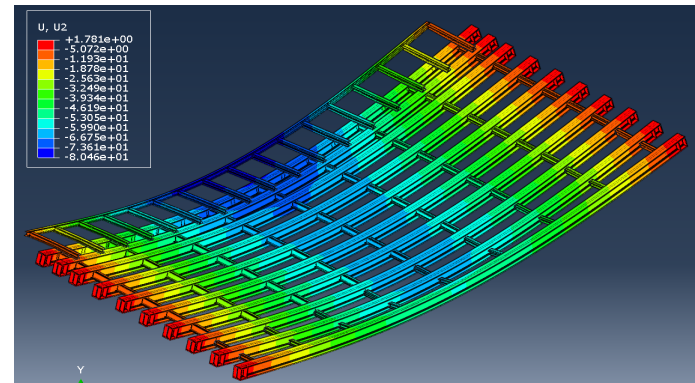

Modello FEM del nuovo ponte per l'analisi delle deformazioni



Posa del nuovo ponte



Nuovo ponte a lavori ultimati

PONTE SU VIA BRIANTEA IN BULCIAGO (LC)

Anno:
2018-2019

Oggetto:
Monitoraggio e verifica di idoneità funzionale mediante l'esecuzione di rilievi, misura delle deformazioni sotto carico e caratterizzazione dinamica

Incarico:
Sviluppo di modello strutturale
Prova di carico statica
Prova di carico dinamica

Localizzazione:
Bulciago (LC)

Descrizione:
Oggetto dell'incarico è stata la valutazione dell'idoneità funzionale del ponte tramite esecuzione di prove di carico statica e dinamica. Sono state eseguite le verifiche strutturali atte a definire il carico massimo da applicare durante l'indagine.



Vista d'insieme del ponte



Vista intradossale del ponte



Mezzi per la prova di carico



Strumenti di misura posizionati

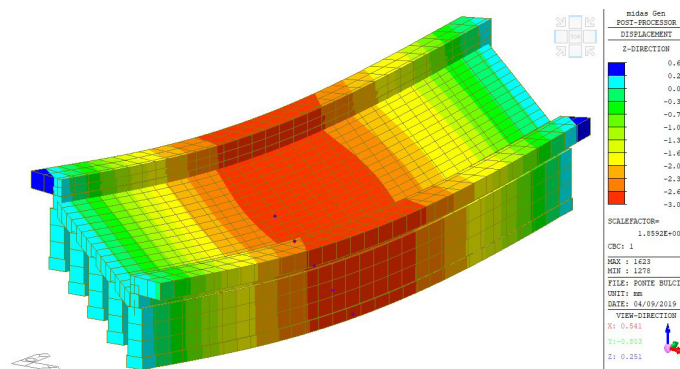

Modello FEM per la valutazione di sicurezza

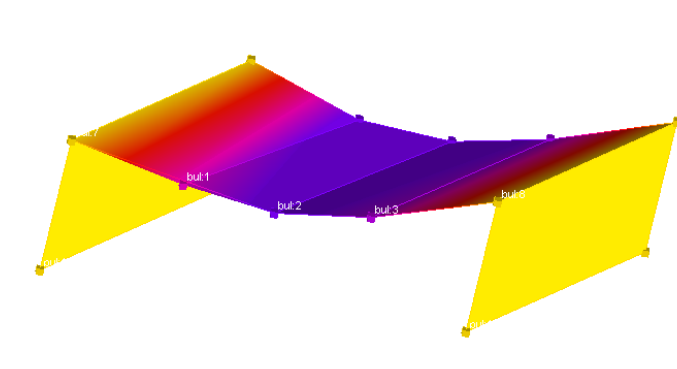

Modo di vibrare principale ottenuto dalla prova dinamica

PONTE SU SP51 IN CIVATE (LC)

Anno:
2018-2019

Oggetto:
Monitoraggio e verifica di idoneità funzionale mediante l'esecuzione di rilievi, misura delle deformazioni sotto carico e caratterizzazione dinamica

Incarico:
Sviluppo di modello strutturale
Prova di carico statica
Prova di carico dinamica

Localizzazione:
Civate (LC)

Descrizione:
Oggetto dell'incarico è stata la valutazione dell'idoneità funzionale del ponte tramite esecuzione di prove di carico statica e dinamica. Sono state eseguite le verifiche strutturali atte a definire il carico massimo da applicare durante l'indagine.



Vista d'insieme del ponte



Vista intradossale del ponte

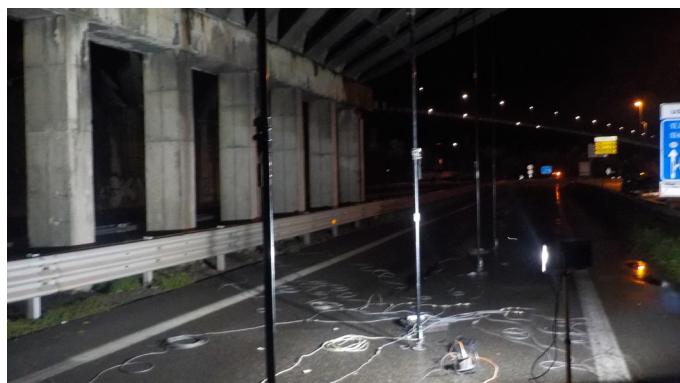

Strumenti di misura posizionati



Strumenti di misura posizionati

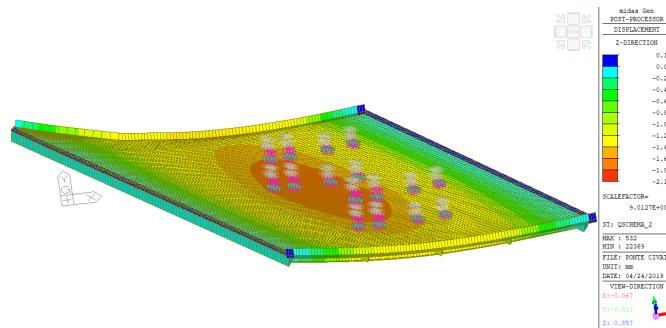

Modello FEM per la valutazione di sicurezza

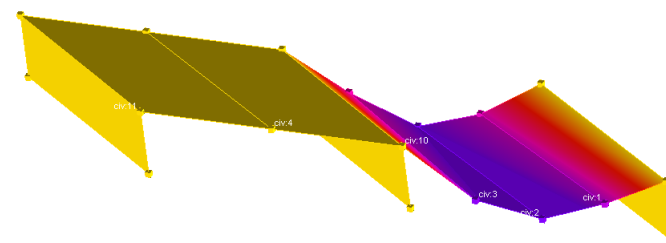

Modo di vibrare principale ottenuto dalla prova dinamica

PONTE SU VIA COMO IN OLGiate MOLGORA (LC)

Anno:
2018-2019

Oggetto:
Monitoraggio e verifica di idoneità
funzionale mediante l'esecuzione
di rilievi, misura delle deformazioni
sotto carico e caratterizzazione
dinamica

Incarico:
Sviluppo di modello strutturale
Prova di carico statica
Prova di carico dinamica

Localizzazione:
Olgiate Molgora (LC)

Descrizione:
Oggetto dell'incarico è stata la
valutazione dell'idoneità funzionale
del ponte tramite esecuzione di
prove di carico statica e dinamica.
Sono state eseguite le verifiche
strutturali atte a definire il carico
massimo da applicare durante
l'indagine.



Vista d'insieme del ponte



Vista intradossale del ponte



Strumenti di misura posizionati



Strumenti di misura posizionati

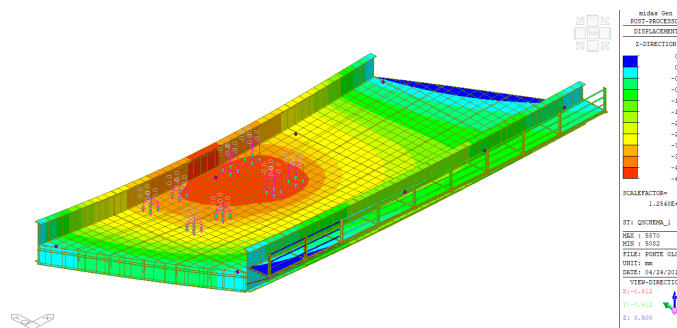

Modello FEM per la valutazione di sicurezza

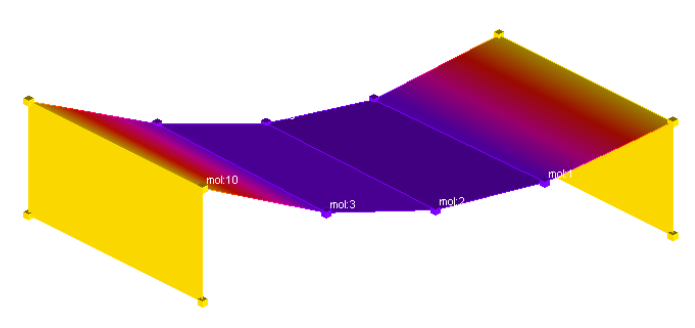

Modo di vibrare principale ottenuto dalla prova dinamica

PONTE SU VIA MILANO IN OLGINATE (LC)

Anno:
2018-2019

Oggetto:
Monitoraggio e verifica di idoneità funzionale mediante l'esecuzione di rilievi, misura delle deformazioni sotto carico e caratterizzazione dinamica

Incarico:
Sviluppo di modello strutturale
Prova di carico statica
Prova di carico dinamica

Localizzazione:
Olginate (LC)

Descrizione:
Oggetto dell'incarico è stata la valutazione dell'idoneità funzionale del ponte tramite esecuzione di prove di carico statica e dinamica. Sono state eseguite le verifiche strutturali atte a definire il carico massimo da applicare durante l'indagine.



Vista d'insieme del ponte



Vista intradossale del ponte



Posizionamento dei mezzi per la prova di carico



Strumenti di misura posizionati

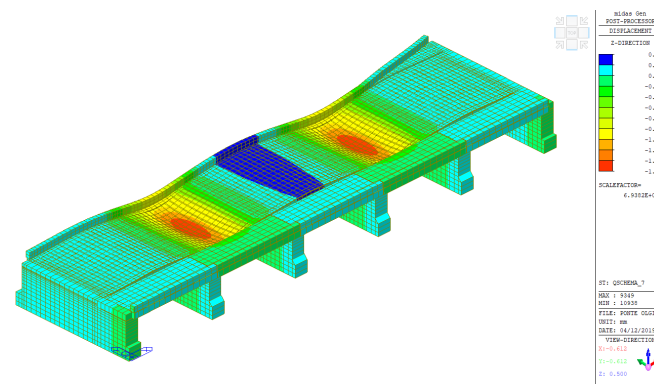

Modello FEM per la valutazione di sicurezza

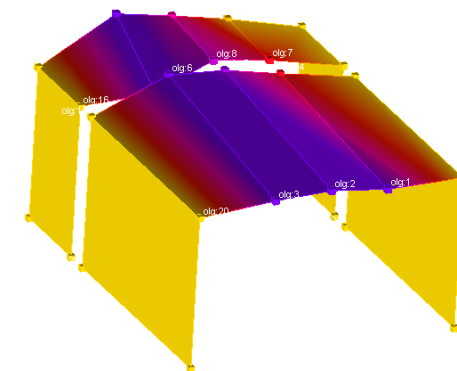

Modo di vibrare principale ottenuto dalla prova dinamica

PONTE SU STRADA PROVINCIALE IN STROZZA (BG)

Anno:
2017

Oggetto:
Indagini e verifica dello stato di
conservazione del ponte

Incarico:
Campagna diagnostica
Verifiche dello stato di conservazione

Localizzazione:
Strozza (BG)

Descrizione:
Oggetto dell'incarico è stata la
verifica dello stato di conservazione
del ponte ad archi in calcestruzzo
armato. Sono state eseguite prove
di caratterizzazione materica ed
indagini non distruttive quali
SonReb, georadar e durometri.



Vista d'insieme del ponte



Vista intradossale di un'arcata del ponte



Esecuzione di carotaggio su pila in c.a.



Prova con durometro su barra d'armatura



Espulsione di copriferro ed armature ossidate



Espulsione di copriferro ed armature ossidate

PONTE SU STRADA COMUNALE IN PONNA (CO)

Anno:
2017

Oggetto:
Indagini e verifica statica del ponte
sul Torrente Ponna

Incarico:
Campagna diagnostica
Verifiche strutturali
Progetto esecutivo

Localizzazione:
Ponna (CO)

Descrizione:
Oggetto dell'incarico è stata la verifica strutturale e la progettazione degli interventi di rinforzo del ponte in calcestruzzo armato. È stata eseguita a tal proposito una campagna di indagini comprendente prove di caratterizzazione dei materiali e rilievi. Sono stati previsti, oltre a ripristini localizzati, anche consolidamento con FRP all'intradosso delle travi.



Vista d'insieme del ponte



Vista intradossale del ponte



Esecuzione della prova dinamica



Esecuzione di carotaggio su spalla in c.a.

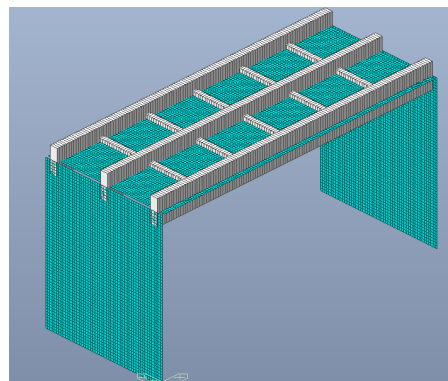

Modello FEM del ponte

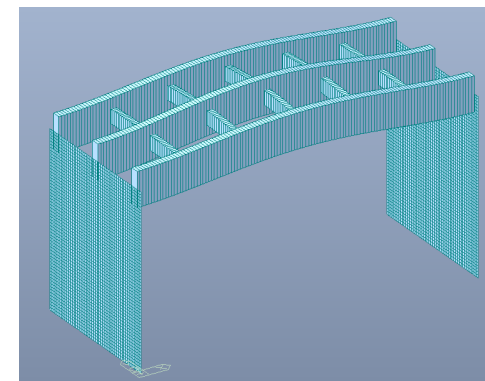

Modo principale di vibrare del ponte

VIADOTTO IN VIA XXV APRILE IN ARDESIO (BG)

Anno:
2016-2018

Oggetto:
Consolidamento strutturale del
viadotto in via XXV Aprile

Incarico:
Campagna diagnostica
Progetto esecutivo
Coordinamento della Sicurezza in
fase di Progettazione ed Esecuzione
Direzione Lavori

Localizzazione:

Ardesio (BG)

Descrizione:

Oggetto dell'incarico è la manutenzione straordinaria del viadotto, comprensivo di sostituzione o ripristino degli elementi ammalorati (copriferro, carpenteria metallica, giunti).



Vista d'insieme del ponte



Vista intradossale dell'impalcato



Fenomeno di degrado all'appoggio dell'impalcato



Barre a vista prima degli interventi



Esecuzione di una prova sinica



Realizzazione di nuovi baggioli

PASSERELLE PEDONALI PRESSO STAZIONE TERMINI IN ROMA

Anno:
2016

Oggetto:
Indagini e verifiche delle strutture gemelle in acciaio ed in c.a. adibite a corridoio pedonale di attraversamento della galleria gommata di Stazione Termini

Incarico:
Rilievo
Campagna diagnostica
Verifiche strutturali
Prove di carico

Localizzazione:
Roma

Descrizione:
Oggetto dell'incarico è stata la verifica strutturale con modellazione FEM ed esecuzione di prove di carico statico delle passerelle pedonali della Stazione Termini.



Vista frontale della passerella verso via Giolitti



Vista della struttura della passerella lato ANAS



Esecuzione di prova di carico della passerella verso via Giolitti



Esecuzione di prova di carico della passerella lato ANAS

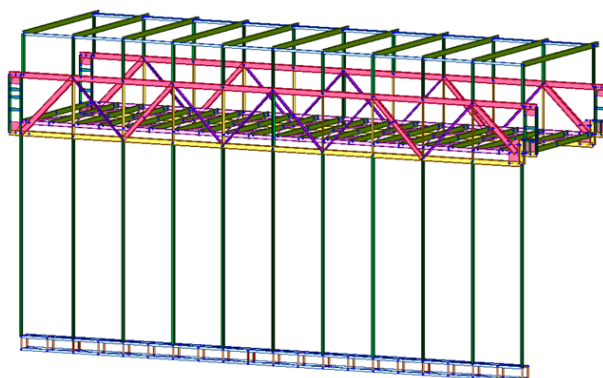

Modello FEM della passerella verso via Giolitti

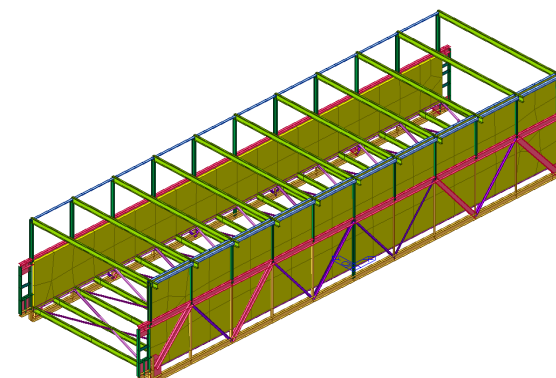

Modello FEM della passerella lato ANAS

PASSERELLA CICLOPEDONALE IN VALBREMBO (BG)

Anno:
2015

Oggetto:
Intervento di rinforzo della passerella
ciclopeditone esistente sul torrente
Quisa

Incarico:
Campagna diagnostica
Verifiche strutturali
Progetto esecutivo

Localizzazione:
Valbrembo (BG)

Descrizione:
Oggetto dell'incarico è stata la
verifica strutturale della passerella
con calcoli statici finalizzati alla
caratterizzazione delle carenze
riscontrate e definizione degli
interventi di rinforzo. A questo
fine, sono stati eseguiti rilievi e
prove diagnostiche sulla struttura
esistente.



Vista d'insieme della passerella



Vista dell'impalcato della passerella



Nodi dei tiranti metallici esistenti

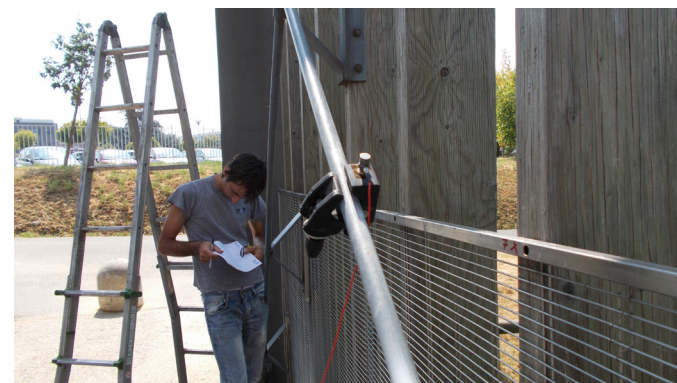

Prove dinamiche sui tiranti

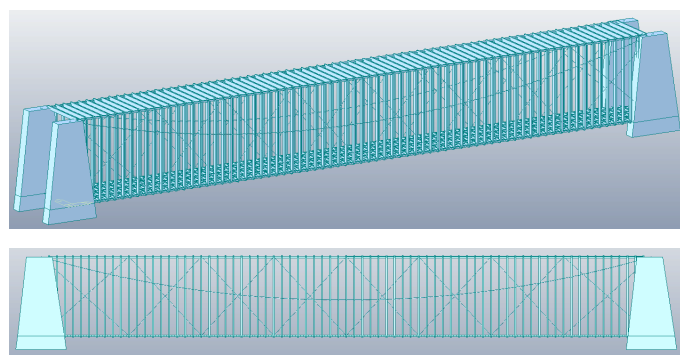

Modello FEM della passerella

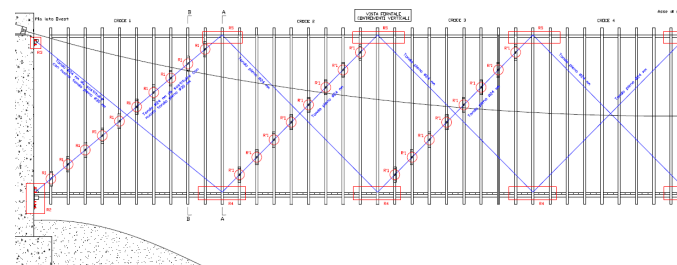

Soluzione di rinforzo proposta con integrazione dei tiranti

PONTE DELLA GEROLA SU SP206 IN SANNAZZARO DE' BURGUNDI (PV)

Anno:
2014

Oggetto:
Indagini finalizzate alla verifica
strutturale del ponte

Incarico:
Campagna diagnostica

Localizzazione:
Sannazzaro dé Burgundi (PV)

Descrizione:
Oggetto dell'incarico è stata
l'indagine strutturale con prove di
carico statico e di caratterizzazione
dinamica condotte sul ponte
stradale in acciaio ad arco a via
inferiore "della Gerola" sul fiume
Po.



Vista d'insieme del ponte

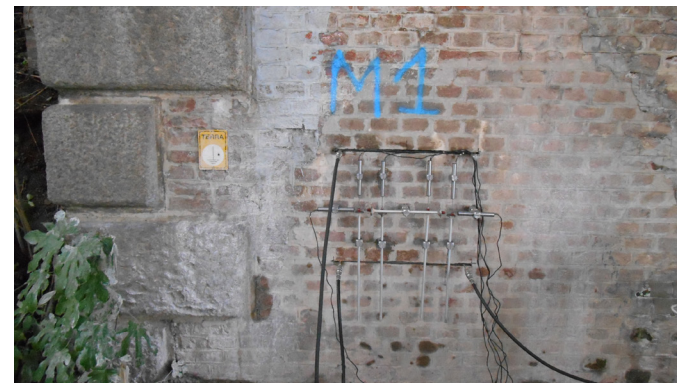

Prova con martinetti piatti doppi su pila del ponte

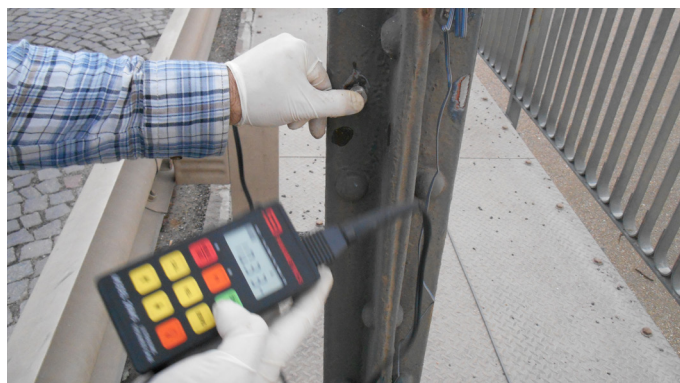

Verifica a campione delle chiodature



Prova di carico con autocarri



Dettaglio dell'accelerometro di misura su arco



Posizione della vibrodina per l'esecuzione di prova dinamica

OPERA IV61B SU LINEA ALTA VELOCITÀ MILANO - NAPOLI

Anno:
2006

Oggetto:
Indagini finalizzate al collaudo dell'opera

Incarico:
Campagna diagnostica

Localizzazione:
Reggio nell'Emilia

Descrizione:
Oggetto dell'incarico è stata l'esecuzione di prove finalizzate al collaudo del ponte IV61B, progettato dall'arch. ing. Santiago Calatrava. Nello specifico sono state eseguite prove di carico globali e locali, prove di carico dinamiche con eccitazione impulsiva mediante tiro e rilascio e mediante vibrodina idraulica.



Vista d'insieme del ponte



Prova di carico globale



Prova di carico locale



Prove dinamiche a tiro e rilascio



Posizione della vibrodina per prova dinamica

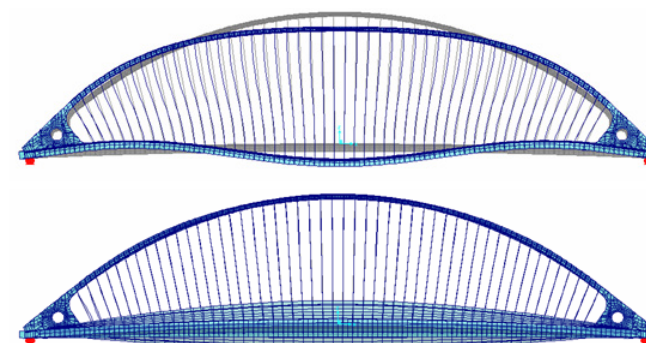

Principali modi di vibrare dalla struttura

PASSERELLA CICLOPEDONALE SUL FIUME BREMBO IN BREMBATE (BG)

Anno:
2005-2006

Oggetto:
Realizzazione di nuova passerella
ciclopeditone sul fiume Brembo

Incarico:
Progetto preliminare
Progetto definitivo
Progetto esecutivo
Direzione Lavori

Localizzazione:
Brembate (BG)

Descrizione:
Oggetto dell'incarico è la
progettazione di una nuova
passerella ciclopeditone. L'opera
è costituita da due archi paralleli
in acciaio reggenti l'impalcato.
Le fondazioni sono in calcestruzzo
armato.



Infissione di micropali nel terreno



Posa di ferri di armatura per le fondazioni



Posa della piastra di fissaggio degli archi



Fissaggio degli archi alla fondazione



Appensione dell'impalcato agli archi



Passerella a lavori ultimati

PONTE IN VIA GUALANDRIS SUL TORRENTE URIA IN CREDARO (BG)

Anno:
2003-2005

Oggetto:
Realizzazione di nuovo ponte sul
torrente Uria di collegamento tra via
Gualandris e via Casali

Incarico:
Progetto preliminare
Progetto definitivo
Progetto esecutivo
Direzione Lavori

Localizzazione:
Credaro (BG)

Descrizione:
L'incarico ha previsto la
progettazione di un ponte con
impalcato a cassone precompresso
(post teso in cantiere) avente luce
tra gli appoggi di 41,00 ml e
larghezza dell'impalcato di 11,50
m.



Realizzazione delle spalle



Posa dell'impalcato



Opera di puntellazione per il getto



Messa in tensione dei trefoli



Getto dell'impalcato



Ponte a lavori quasi ultimati

PONTE SUL FIUME PO AL KM. 47+859 DELLA MODENA - VERONA

Anno:
1999

Oggetto:
Indagini e verifiche strutturali di
stabilità e resistenza sulle pile

Incarico:
Campagna diagnostica
Verifiche strutturali

Localizzazione:
Borgoforte (MN)

Descrizione:
Oggetto dell'incarico è stata la
verifica strutturale di sei pile in
calcestruzzo armato del manufatto.
È stata eseguita a tal proposito
una campagna di indagini
comprendente prove distruttive su
campione di matrice cementizia,
prove vibrazionali tramite
vibroдина e sondaggi geognostici
per la caratterizzazione del terreno.



Vista d'insieme del ponte



Vista di una pala oggetto di indagini



Struttura portante dell'impalcato



Postazione sismometrica su pulvino

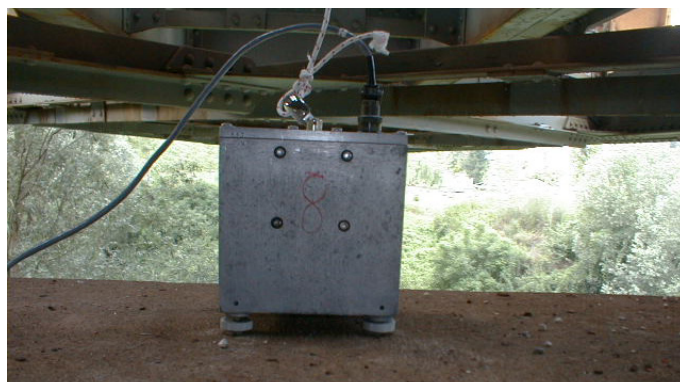

Postazione sismometrica su pulvino

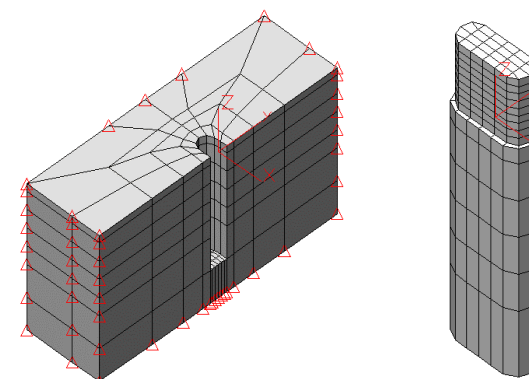

Modelli FEM delle pile indagate

ELENCO DI ALCUNE RECENTI ATTIVITÀ

Anno 2023

Verifica di transitabilità del ponte ad arco su linea ferroviaria lungo la SP11 sito in Treviglio (BG)
Verifica di transitabilità del ponte sulla Valle Volpera sito in Gaverina Terme (BG)
Verifica di transitabilità del ponte in via Roma sito in Binasco (MI)
Progetto per la realizzazione di nuova passerella ciclo pedonale sull'Aniene a Roma
Indagini diagnostiche e conoscitive su ponte ferroviario sito in Riva Trigoso (GE)
Prove di carico su tiranti su nuovo ponte carrabile lungo la SP24 e sito in Taleggio (BG) località Peghera
Indagini diagnostiche e conoscitive su ponti lungo la SS583 siti in Lariana Comune di Lezzeno-Comune di Pognana Lario
Indagini diagnostiche integrative e verifica di transitabilità su Ponte AIPO 4 sito in Castelnuovo Bocca d'Adda (LO)
Indagini diagnostiche e conoscitive n. 4 ponti siti in via Sorticelle a Fontanella (BG)
Indagini diagnostiche e conoscitive su ponte lungo la SP32 sito in Carimate (CO)
Prove di carico su ponte di scavalco dello scolmatore della roggia Morla sito in Orio al Serio (BG)
Indagini diagnostiche e conoscitive su ponte lungo la SP27 sito in Cucciago (CO)
Indagini diagnostiche e conoscitive su ponti ad arco lungo la SP62 siti nel comune di Taceno (LC)
Indagini diagnostiche e conoscitive su ponte lungo la SP235 sito nel Comune di Crespiatica (LO)
Prove di carico su micropali per nuovo ponte pedonale sul fiume Brembo sito in San Pellegrino (BG)
Indagini diagnostiche e conoscitive su ponte lungo la SP27 sito in Castelnuovo Bocca d'Adda (LO)
Prove di carico su passerella ciclopedonale presso la circonvallazione di Bergamo
Indagini diagnostiche e conoscitive su ponte lungo la SP168 sito in Secugnago (LO)
Prova di carico su ponte lungo la SP184 sito in Brembate (BG)
Indagini diagnostiche e conoscitive su ponte in muratura lungo la SS425 sito in Monno (BS)
Prove di carico su ponte della Porta della Torre sito in Cologno al Serio (BG)
Indagini diagnostiche e conoscitive su ponte lungo la SS342 sito in Ponte S. Pietro (BG)
Indagini diagnostiche e conoscitive su ponte lungo la SP10 sito in Carvagna (CO)
Indagini diagnostiche e conoscitive su ponte lungo la SP1 sito in Brescia
Prova di carico statico su ponte lungo la SP-ex-SS 342 sito in Ponte san Pietro (BG)
Indagini diagnostiche e conoscitive su ponte lungo la SP14 sito in Ponte Giurino in Berbenno (BG)
Indagini diagnostiche e conoscitive su ponte lungo la SP25 sito in Val Taleggio (BG)
Indagini diagnostiche e conoscitive su ponte lungo la SP130 sito in Romano di Lombardia (BG)
Prova di carico statico su ponte lungo la SP40 sito in Cene (BG)
Prova di carico statico su ponte sito in via Vittorio Emanuele a San Gervasio Bresciano (BS)
Prova di carico su pali su ponte lungo la SP13 sito in Pozzolengo (BS)
Prove di carico su ponte di accesso al castello di Cividate al Piano (BG)
Indagini diagnostiche e conoscitive su ponti sul fiume Olona siti in Nerviano (MI)

ELENCO DI ALCUNE RECENTI ATTIVITÀ

Anno 2022

Indagini diagnostiche e conoscitive su portali metallici autostradali-località Vietri e Ponticelli
Indagini diagnostiche e conoscitive presso ponte in comune di Gaverina (BG)
Indagini su saldature presso ponte Vaprio d'Adda-Canonica (BG)
Indagini e prove presso Ponte Rosso di via Cambiaso in Comune di Voghera
Progetto di demolizione e rifacimento del Ponte n.3 nel comune di Castelnuovo Bocca d'Adda (LO)
Indagini diagnostiche e conoscitive presso viadotto SS-42 (Km 75+702)
Indagini diagnostiche su ponte, loc. Campomatto in Viadanica (BG)
Indagini diagnostiche presso ponte al km 20+215 della linea ferroviaria Treviglio - Bergamo
Indagini diagnostiche presso ponte sul fiume Adda tra Maccastorna e Crotta d'Adda
Indagini diagnostiche e conoscitive su ponte sul torrente Manubiola km 45+471 - Tratta ferroviaria Berceto-Roccamurata
Indagini diagnostiche presso ponte al km 2+109 della linea ferroviaria Treviglio - Bergamo
Indagini diagnostiche e conoscitive presso passerella su fiume Oglio
Indagini diagnostiche su ponte si sopralzo, SS-671, in Albino (BG)
Progetto di messa in sicurezza del ponte di via P. Ruggeri a Brembate (BG)
Progetto di messa in sicurezza del ponte "Il Poggio" sito via Bergamo sul fiume Brembo a Brembate (BG)
Prove di carico statico sugli impalcati del viadotto dei Lavatoi, Viadotto del Lavatoi in Como (CO)
Prova di carico con autocarri zavorrati-ponte stabilimento Brignoli granulati srl in Trescore Balneario (BG)
Prova di carico ponte ferroviario, linea Brescia-Iseo-Edolo (Km 59+490)
Indagini diagnostiche e conoscitive presso ponte su SS45 in località Dueponti nel comune di Fontanigorda
Prova di carico Passerella ciclopedonale fiume Serio
Prova di carico su ponte, via Borgomainiero in Como (CO)
Prove dinamiche presso passerella ciclopedonale sul fiume Serio tra i comuni di Casnigo e Vertova
Prove di carico statico su nuovo ponte carrabile. SP.24 in Taleggio (BG) località Peghera
Prove dinamiche ambientali presso ponte canale Magliana in Roma
Prove dinamiche ambientali presso ponte canale Maglianella in Roma
Indagini diagnostiche e conoscitive Ponte di Carnate
Indagini diagnostiche e conoscitive Ponte su SP19 a Paderno Franciacorta
Indagini diagnostiche e conoscitive passerella ciclopedonale AP6 - Chorus Life - Bergamo (BG)
Prove di ammettenza meccanica e prove di carico su pali presso passerella Chorus Life di Bergamo
Prove di carico ponte carrabile Via madonna della neve in Bergamo (BG)
Indagini diagnostiche e conoscitive presso passerella depuratore "Veritas" in Fusina (VE)
Monitoraggio permanente del Viadotto dei Lavatoi in comune di Como (CO)